

											
Дюбель 30 мм	12 шт.	Эксцентрик 16	12 шт.	Шуруп 4x16	72 шт.	Винт M8x40	8 шт.	Скрепка стола H55	4 шт.	Заглушка эксцентрика	12 шт.
											
Демпфер	8 шт.	Шкант металл для столов	9 шт.	Замок фикс столешницы	6 шт.	Механизм DG 35/600	1 комп.	Крючок для механизма	1 комп.	Ключ-шестигранник 5 мм	1 шт.

	
Ск Нг 006 (В составе Загл Д38 черн Загл Д48 черн)	
Нога	4 шт.

Наименование деталей

1. Крышка стола МДФ	750x560	1 шт.
2. Крышка стола центральная МДФ	750x400	2 шт.
3. Ригель торцевой МДФ	580x100	2 шт.
4. Ригель правый МДФ	450x100	2 шт.
5. Ригель левый МДФ	450x100	2 шт.
6. Планка	450x100	2 шт.
7. Крышка стола МДФ	750x560	1 шт.

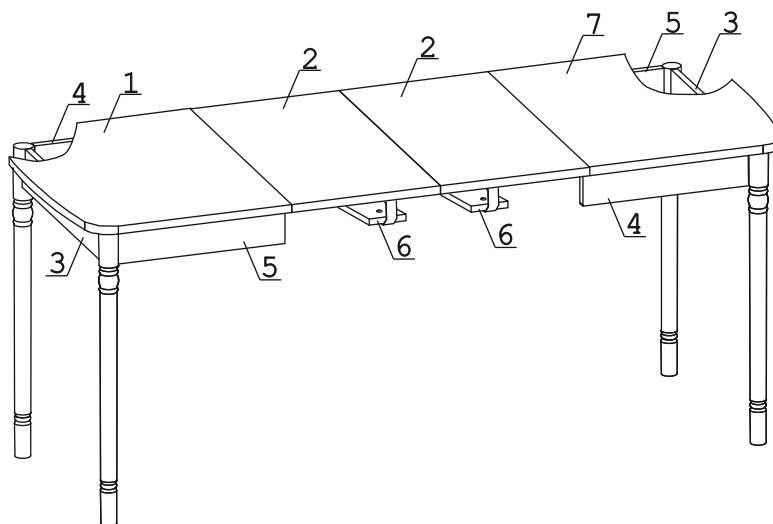
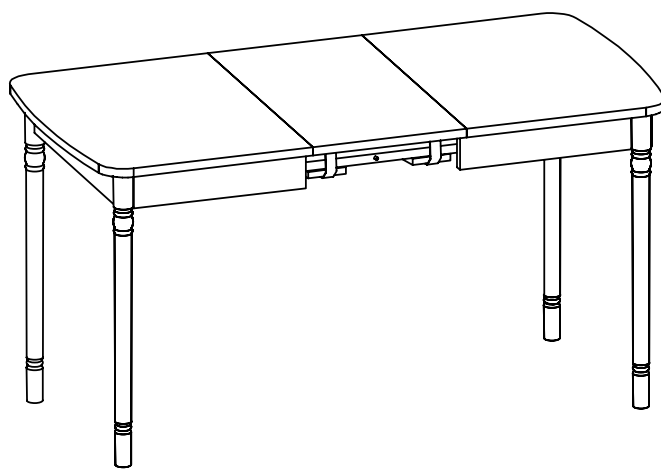
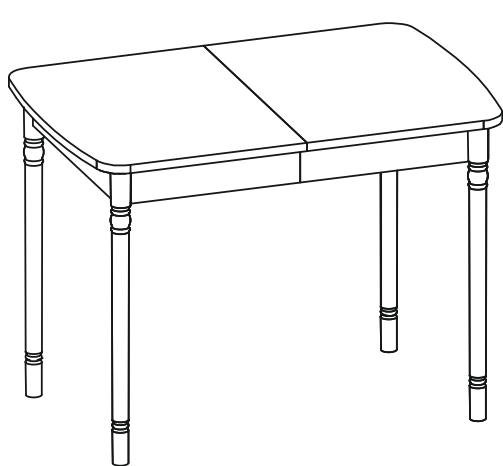



Рис. 1



Рис. 2

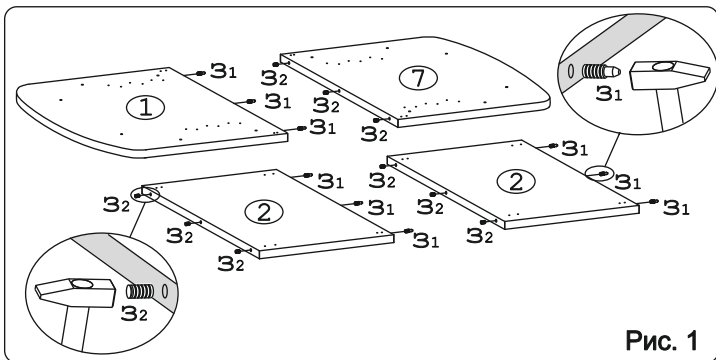

Рис. 3

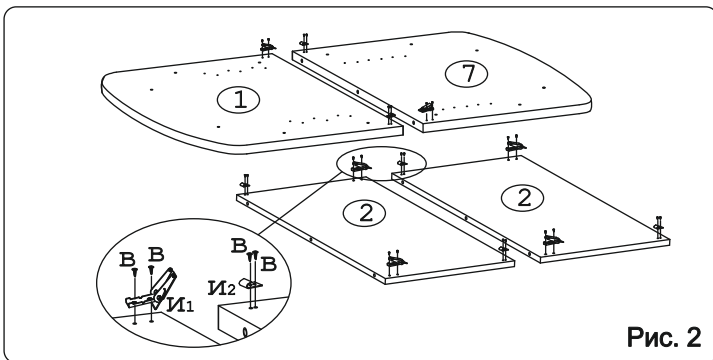

Рис. 4

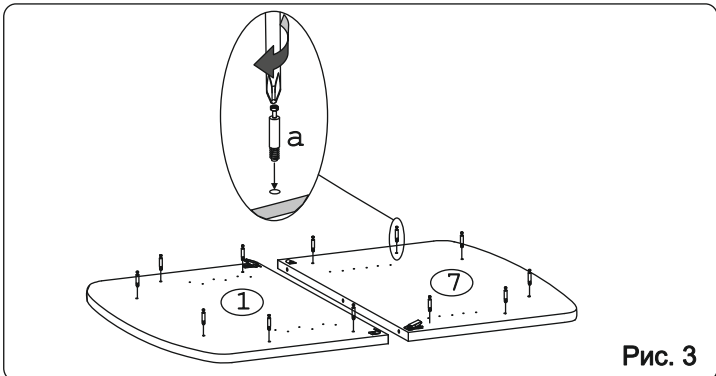

Рис. 5

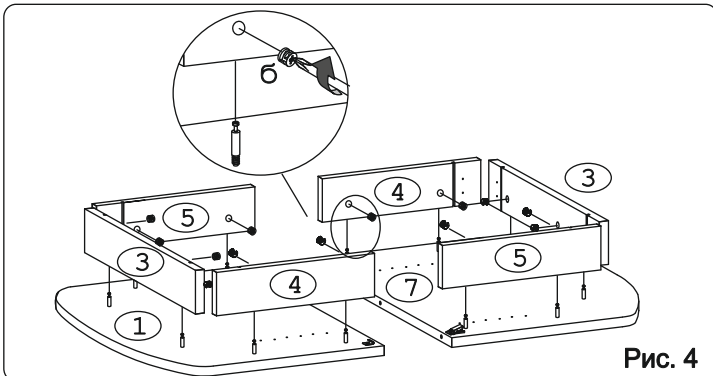

Рис. 6

Механизм "к" позиционировать по отверстиям в крышках (1),(7).

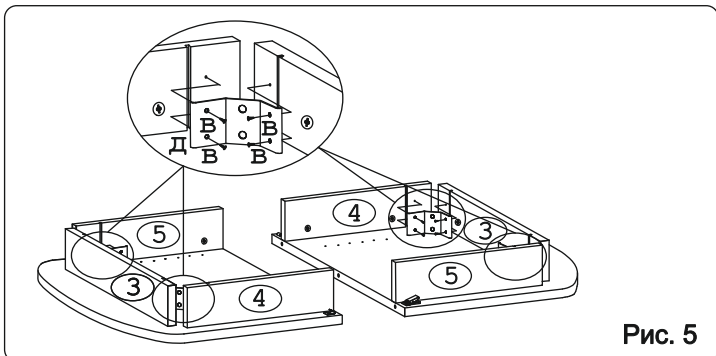

Рис. 7

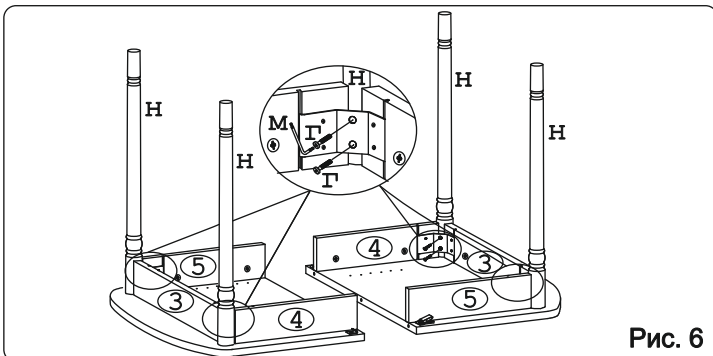

Рис. 8

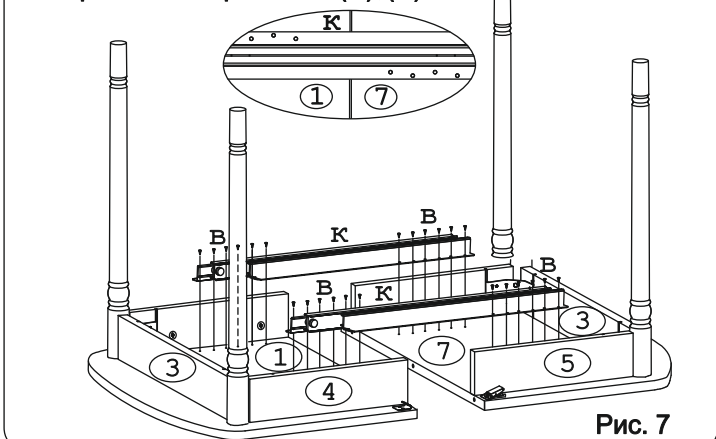

Рис. 9

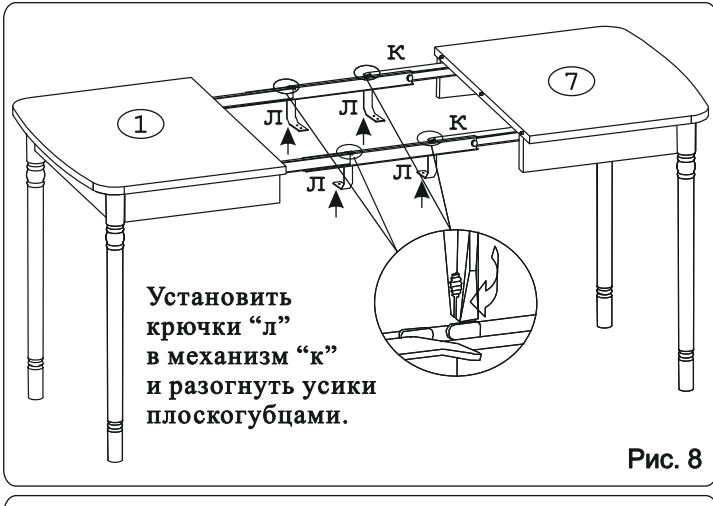
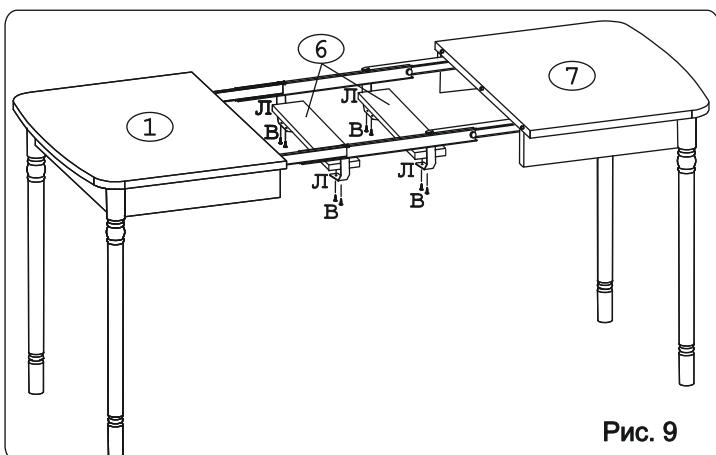
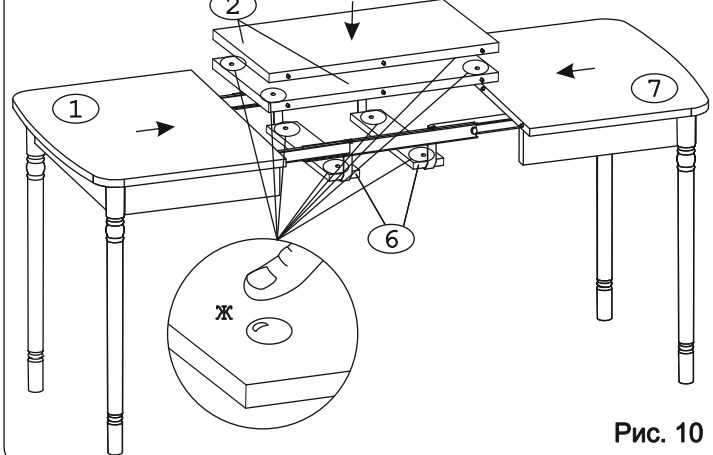

Рис. 10