

Максимальная равномерно распределенная нагрузка

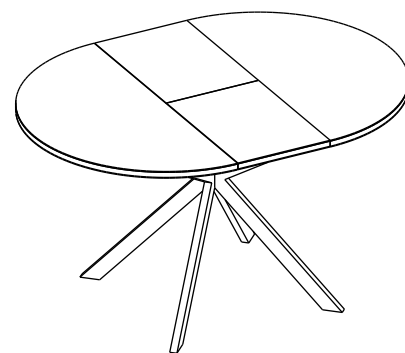

Наименование деталей

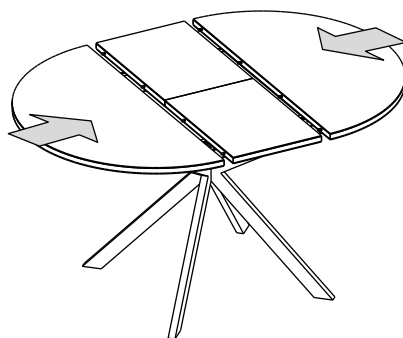

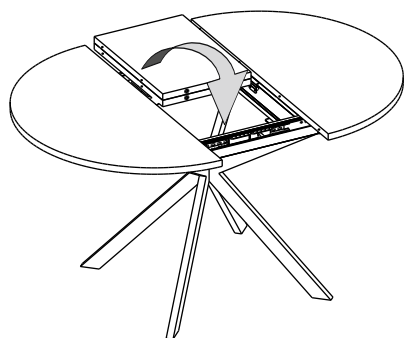
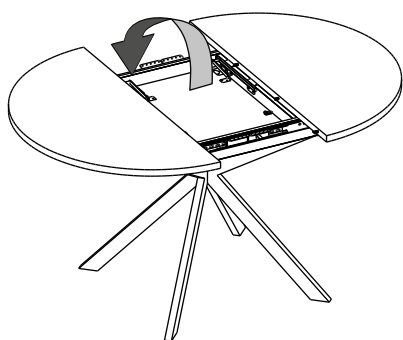
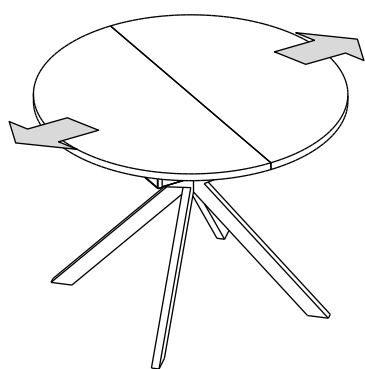
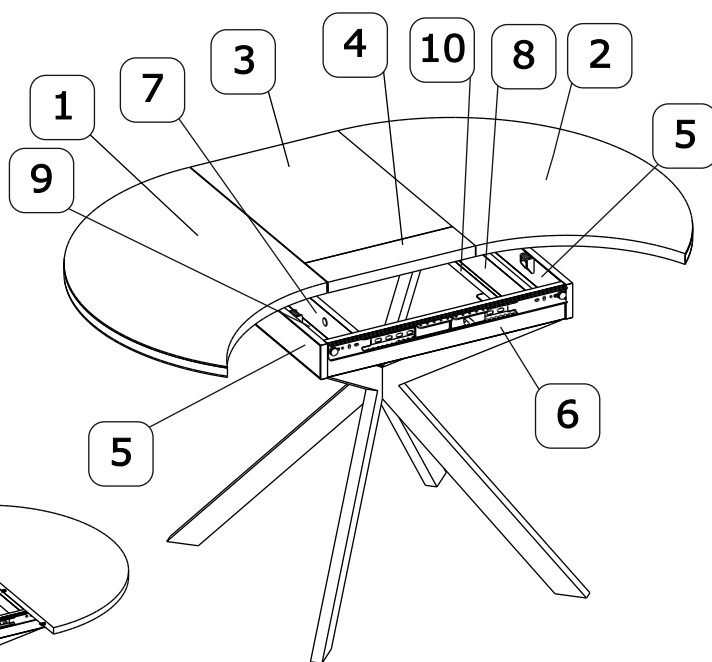
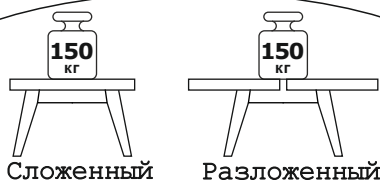







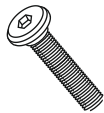

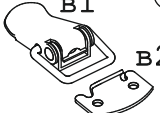

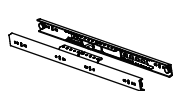
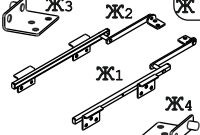
1. Крышка стола МДФ	1000x500	1 шт.	6. Царга продольная	564x80	2 шт.
2. Крышка стола МДФ	1000x500	1 шт.	7. Царга поперечная ср. лев.	560x61	1 шт.
3. Крышка стола (вставка) МДФ	500x350	1 шт.	8. Царга поперечная ср. прав.	560x61	1 шт.
4. Крышка стола (вставка) МДФ	500x350	1 шт.	9. Ригель опорный	560x94	1 шт.
5. Царга поперечная	596x80	2 шт.	10. Ригель опорный	560x94	1 шт.

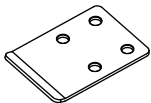
Необходимый инструмент

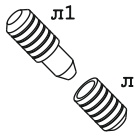
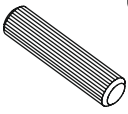

Установите на шуруповерте минимальные обороты!

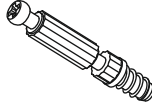
Фурнитура в комплекте

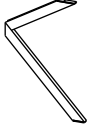
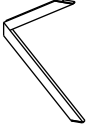
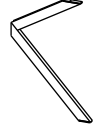
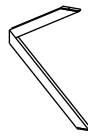
	а		б		в		г		д		е		ж
Винт М8х40	5 шт.	Демпфер Д5	4 шт.	Замок фикс. столешницы L=35	4 компл.	Ключ- шестигран- ник 5 мм	1 шт.	Колесо	4 шт.	Механизм 35/560 R SB	1 компл.	Механизм пов. вставки К-0401	1 компл.
	з		и		к		л		м		н		о
Петля- бочонок D16	2 шт.	Пластина Vuoni	2 шт.	Шайба М8	1 шт.	Шкант металл для столов	8 шт.	Шкант дерев 8х30	12 шт.	Шуруп 3х16 желт	16 шт.	Шуруп 4х16	56 шт.
	п		р		с		т		у		ф		х
Шуруп 4х20	10 шт.	Эксцентрик 16	16 шт.	Дюбель 30 мм	16 шт.	Загл. самокл. Д20 оникс серый	21 шт.	СК Нг 032.1	1 шт.	СК Нг 032.2	1 шт.	СК Нг 032.3	1 шт.
	ц												
СК Нг 032.4	1 шт.												



Рис. 1



Перед установкой петли «з» выкрутить распорные винты.
После установки винты затянуть.

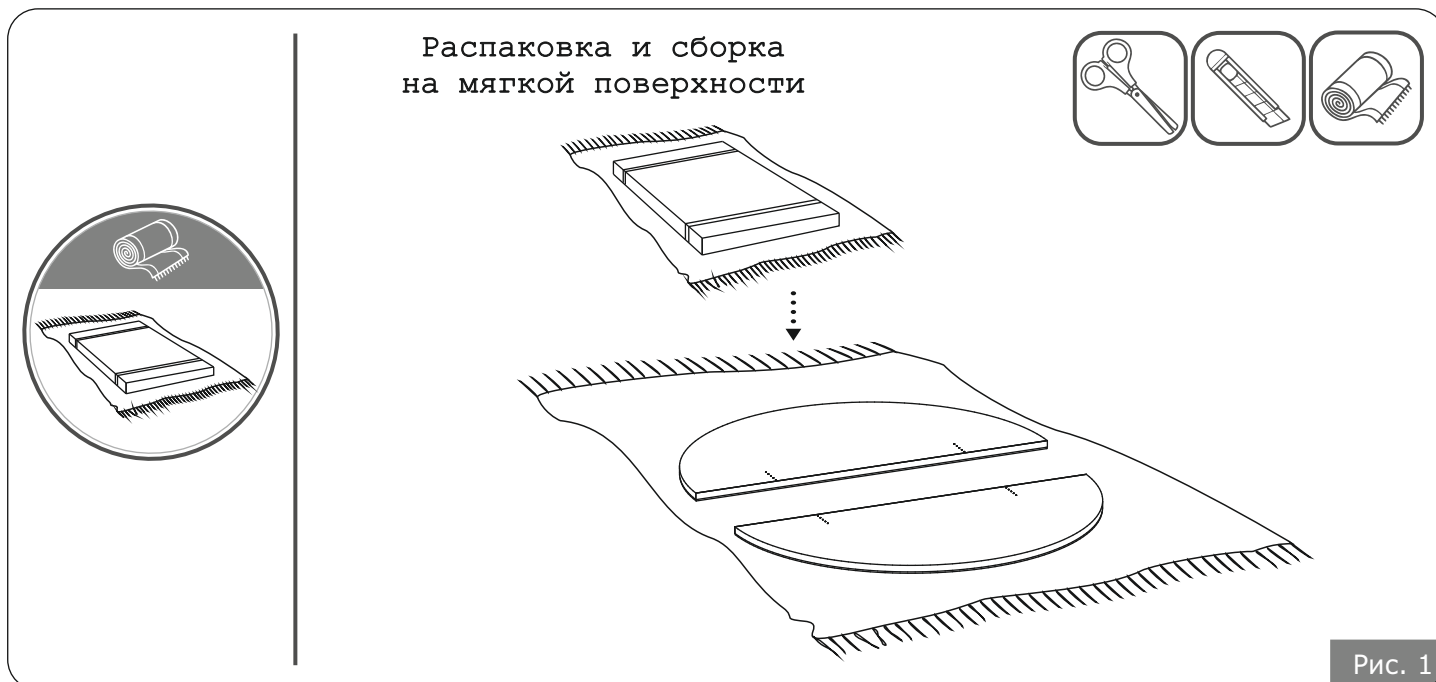

Рис. 2



Рис. 3

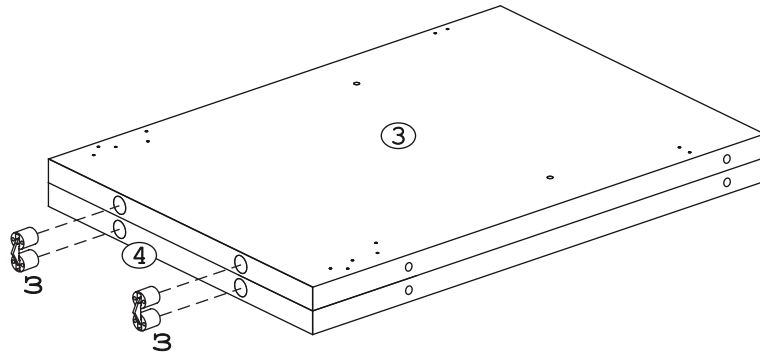
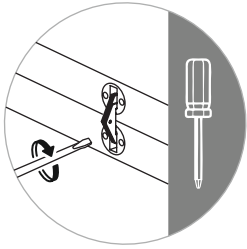
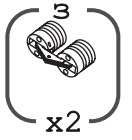

Рис. 4

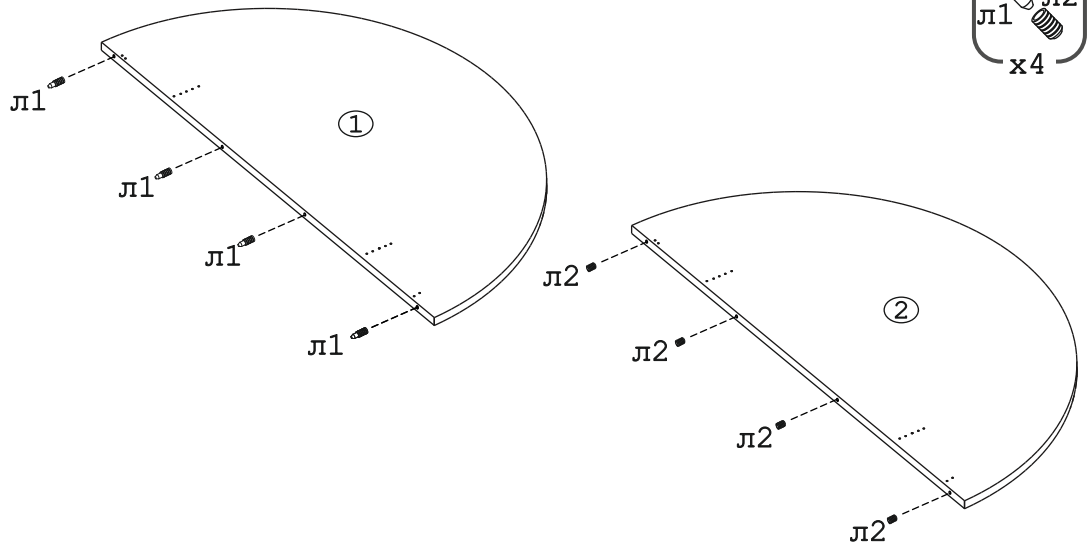
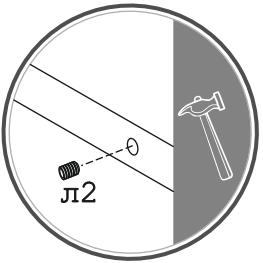
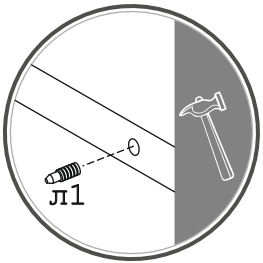

Детали №3,4 после установки фурнитуры убрать.
Детали №1,2 соединить вместе, используя замки «в».

Рис. 5

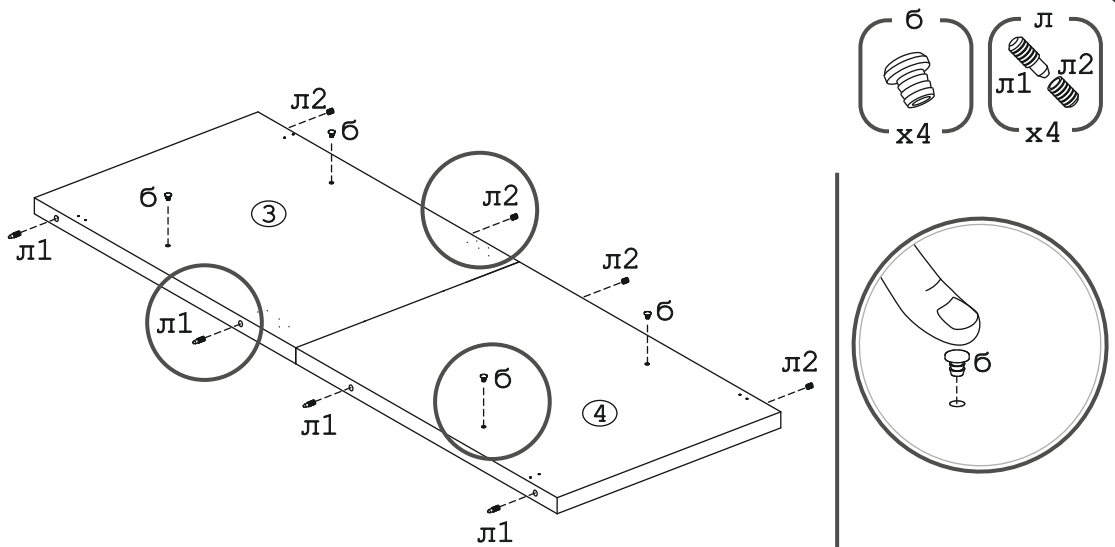
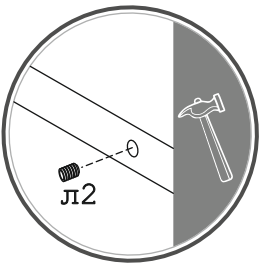
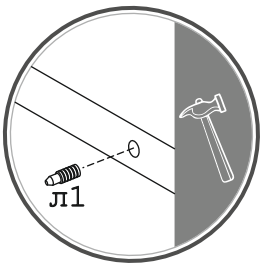
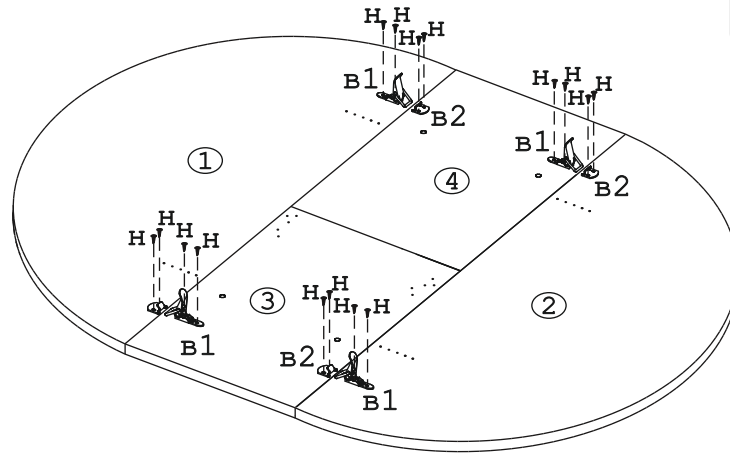
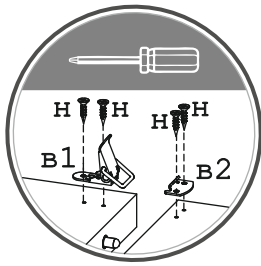

Рис. 6



Рис. 7

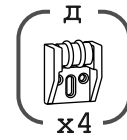
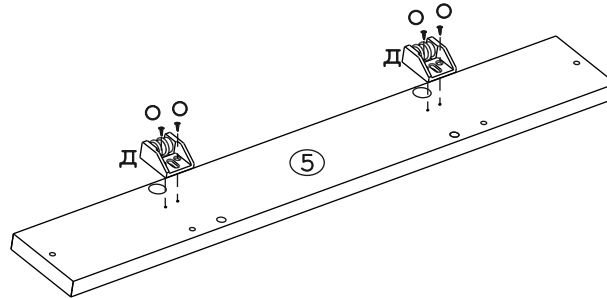
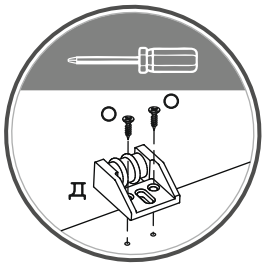

Рис. 8

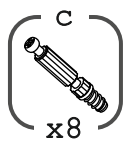
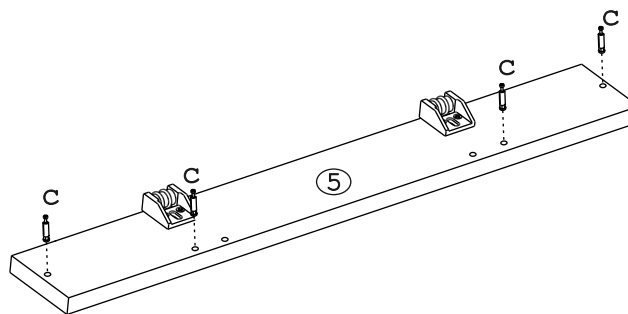
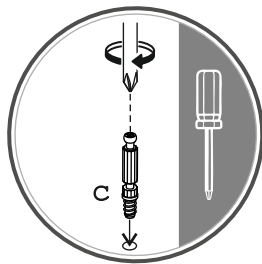

Рис. 9

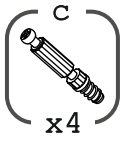
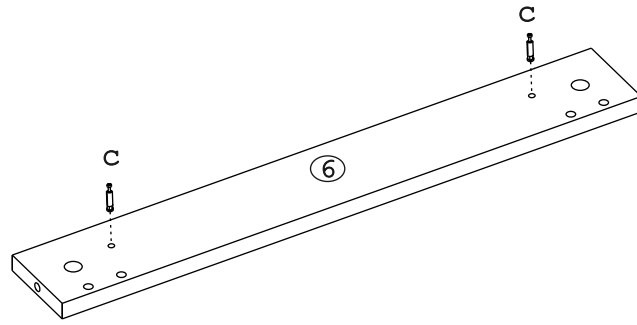
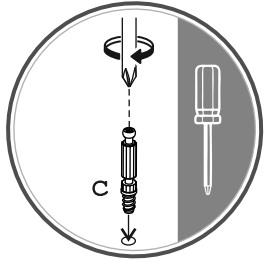

Рис. 10

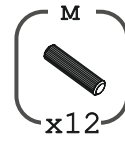
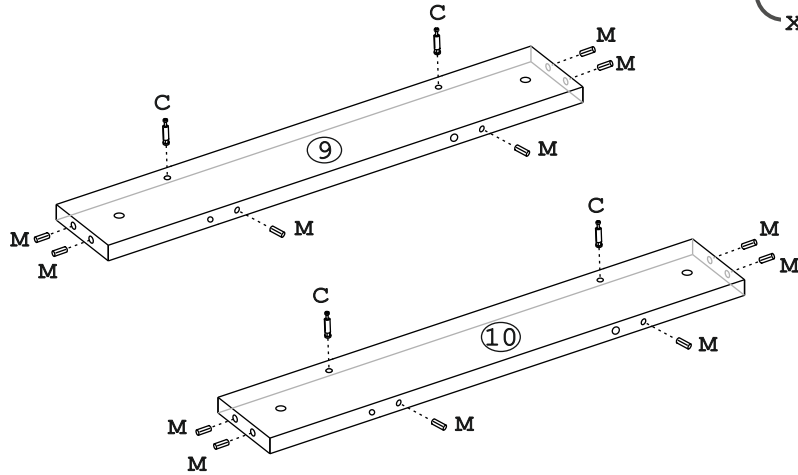
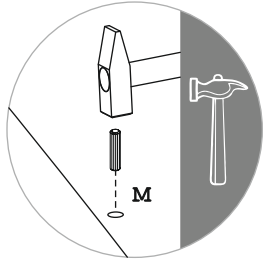
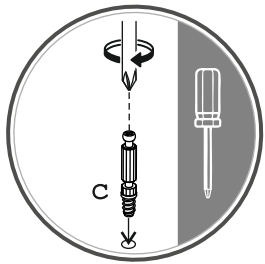

Рис. 11

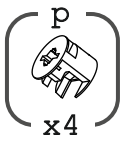
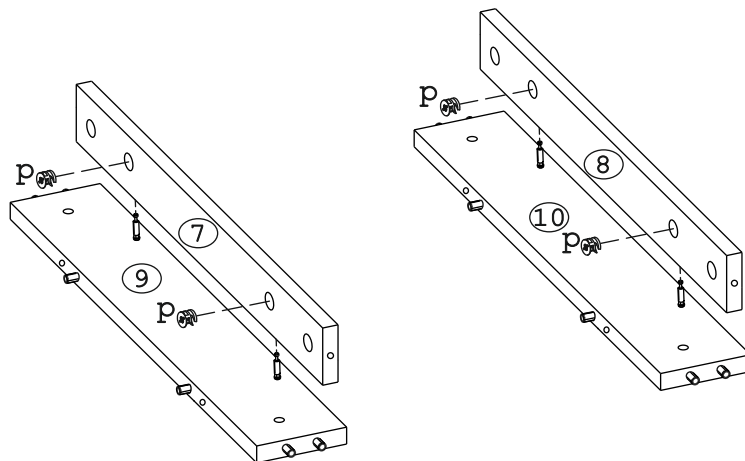
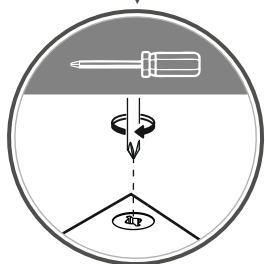
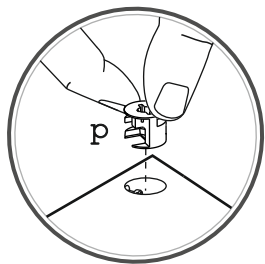

Рис. 12

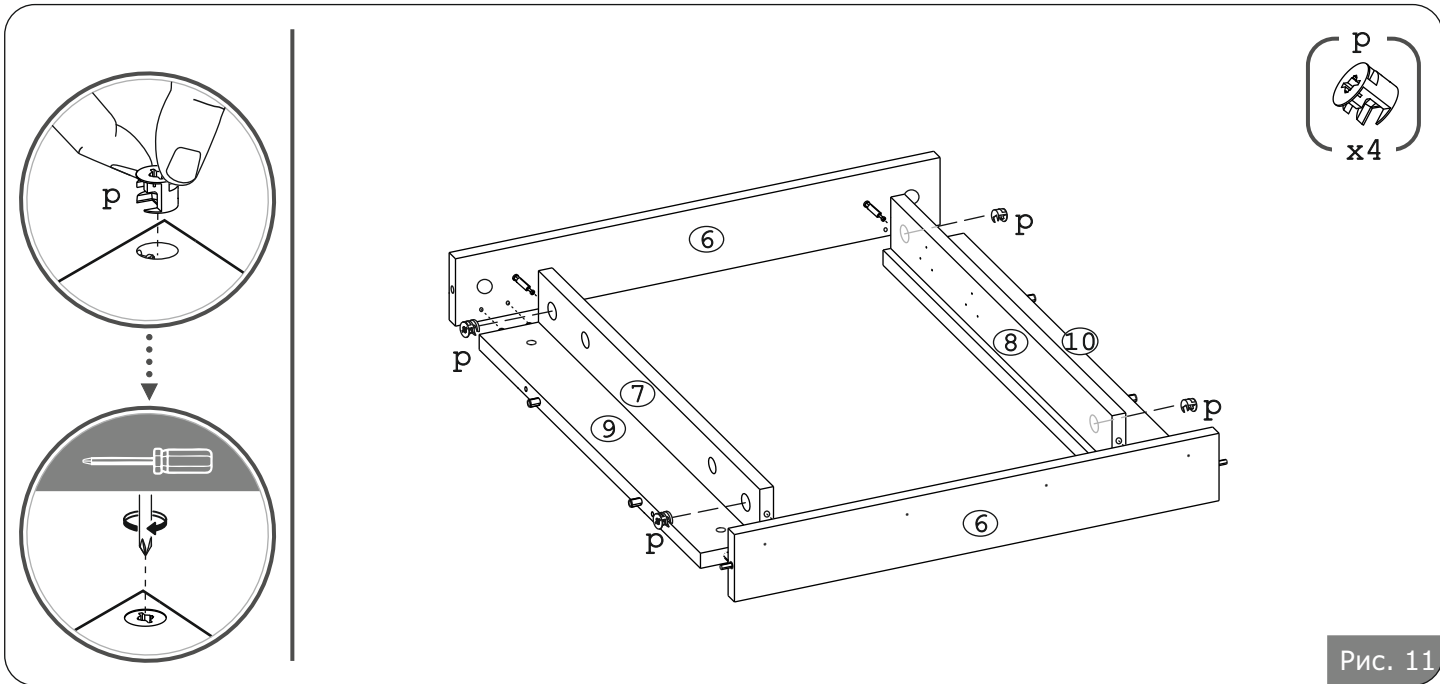

Рис. 13

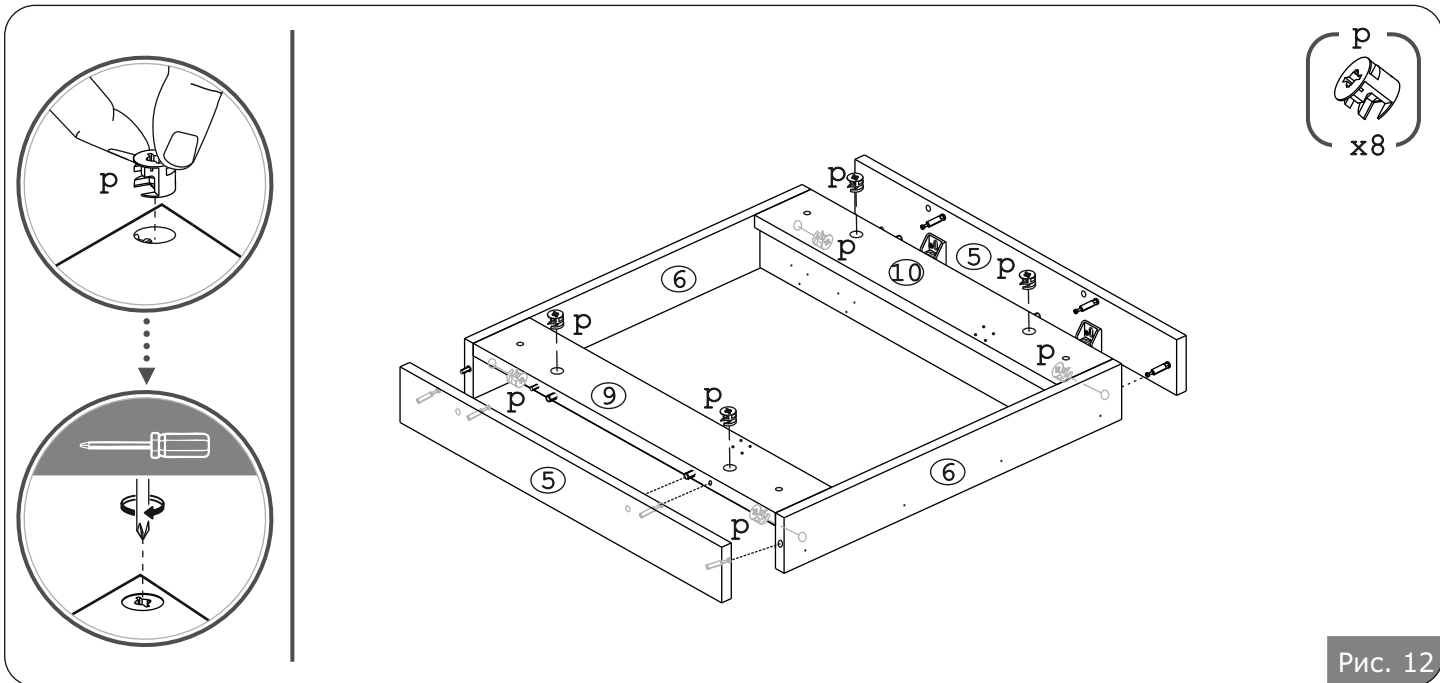

СК НГ 032.1

(у)

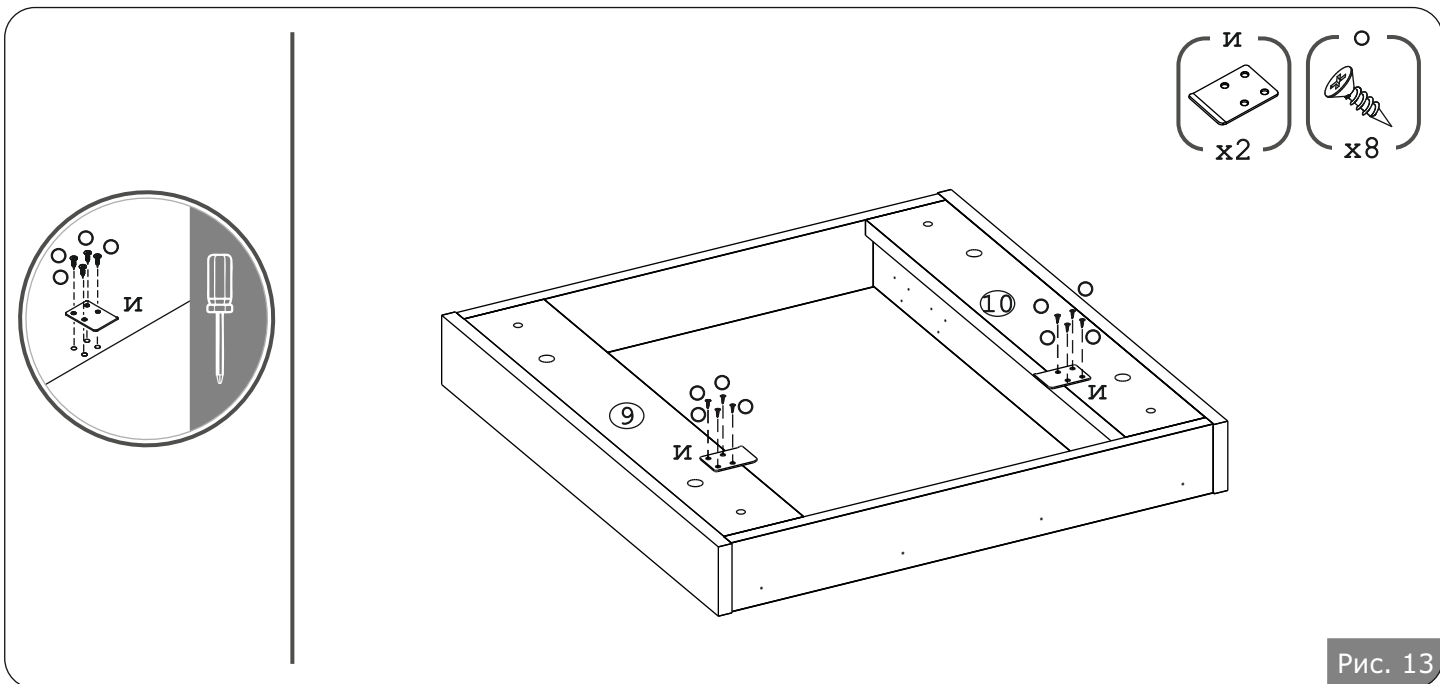
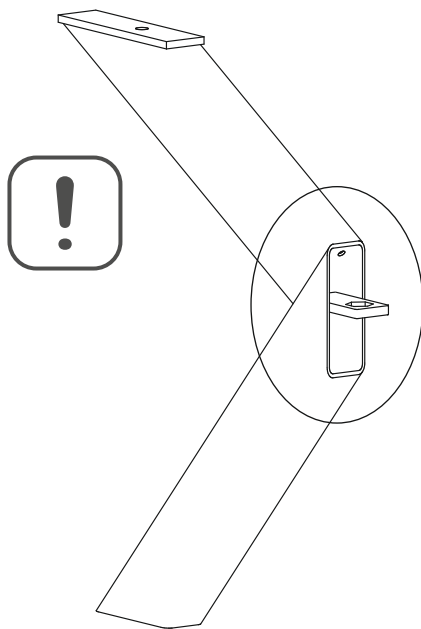
1 отв.

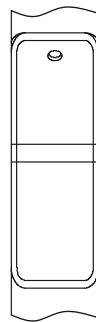

СК НГ 032.2

(ф)

2 отв.

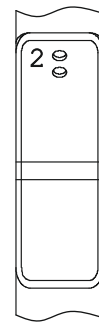

СК НГ 032.3

(х)

3 отв.

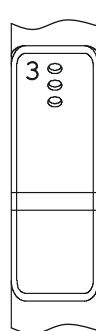

СК НГ 032.4

(ц)

4 отв.

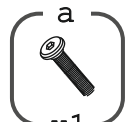
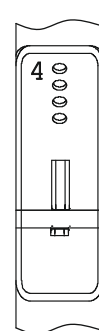

x1

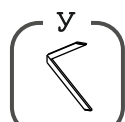

x1



x1



x1



x1

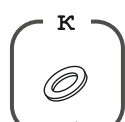

x1

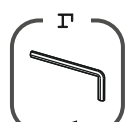

x1

У, Ф, Х, Ц - различаются количеством отверстий в детали (см.ниже):

У - одно отверстие

Ф - два отверстия

Х - три отверстия

Ц - четыре отверстия

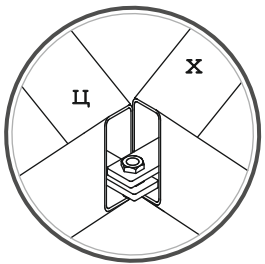
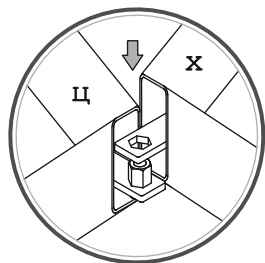
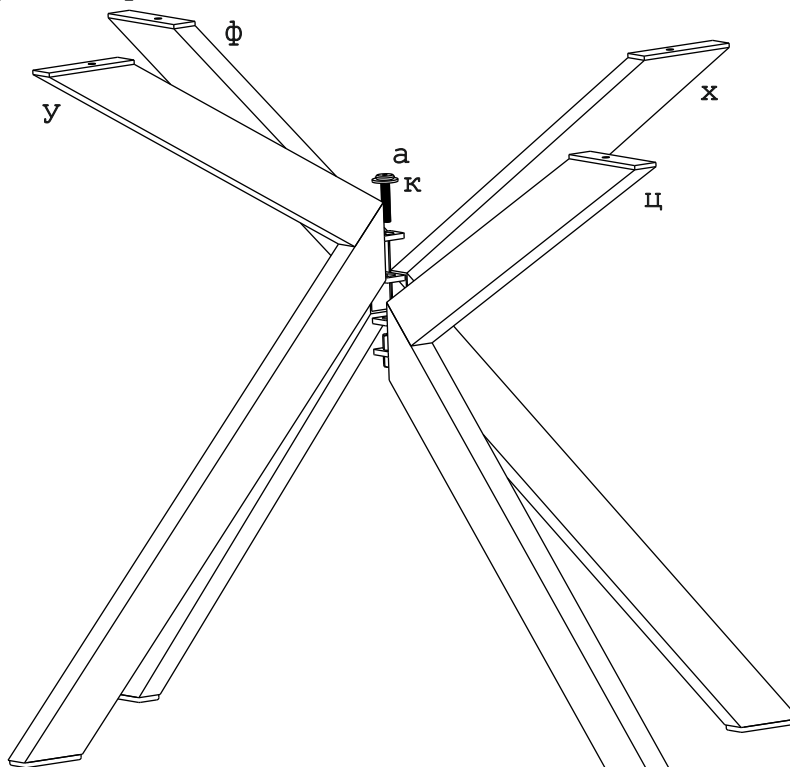

Очередность сборки - берется нога (ц) с шестигранным штоком в пластине, затем нога (х) одевается отверстием в пластине на шток в ноге (ц). Далее аналогично устанавливается нога (ф) и после (у). После установки последней ноги - скрепить полученную конструкция установив винт (а) с шайбой (к) в отверстие сверху штока. Для более удобного использования шестигранника «г» воспользуйтесь любой трубкой для удлинения рычага.

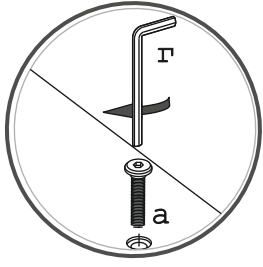

Для более удобного использования шестигранника «Г» воспользуйтесь любой трубкой для удлинения рычага.



Рис. 15



Рис. 16

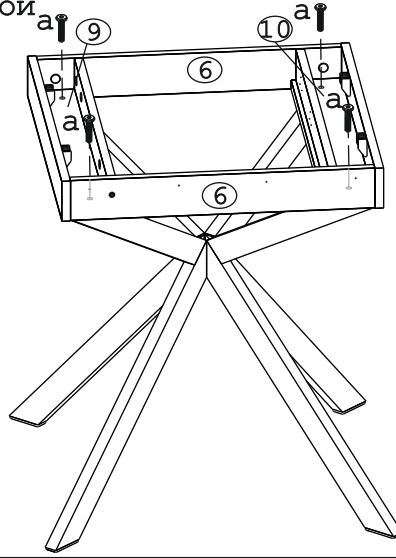
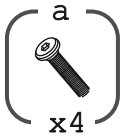

Рис. 17

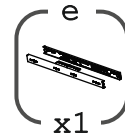
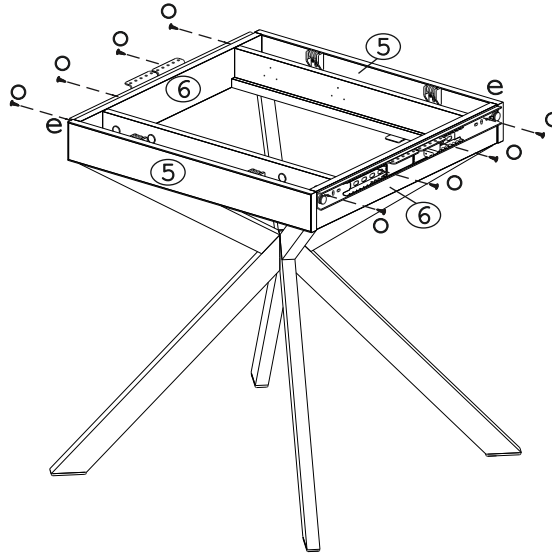
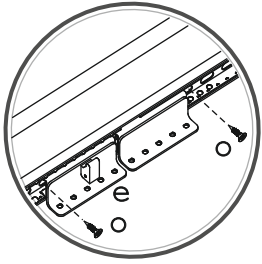

Рис. 18

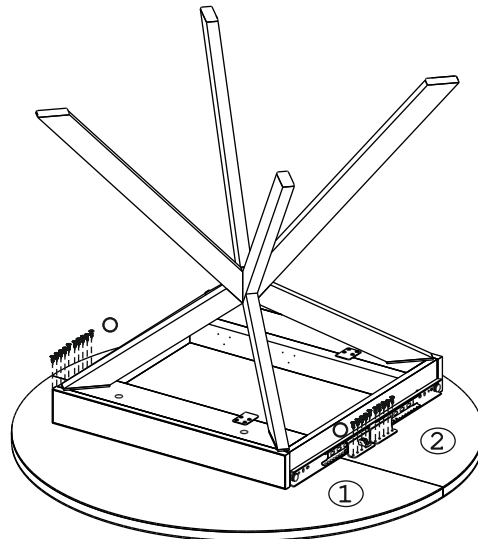
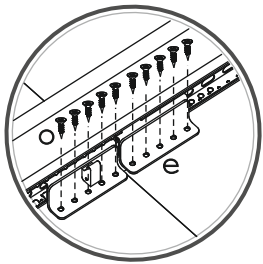

Рис. 19

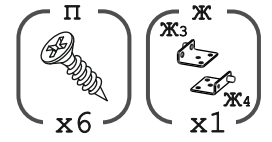
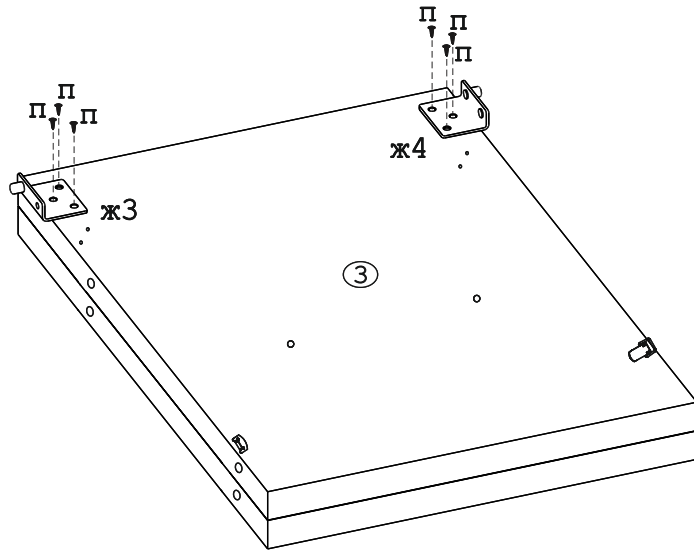
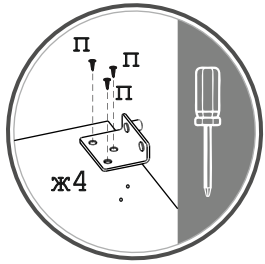

Рис. 20

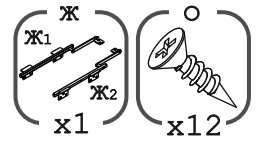
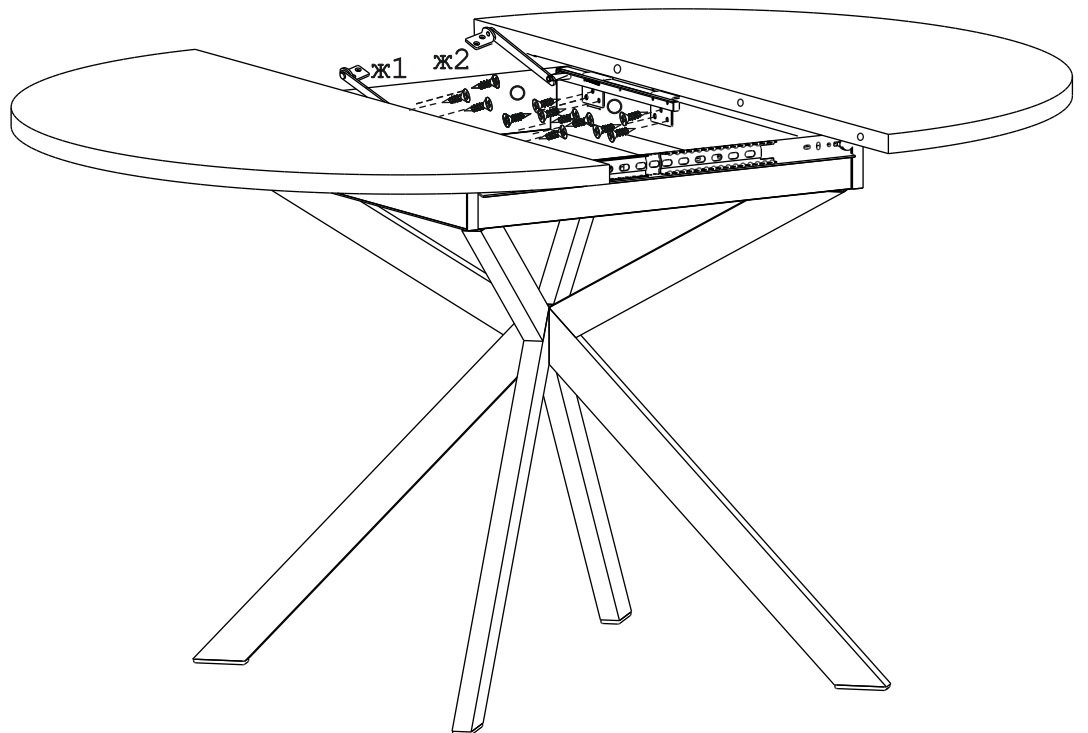
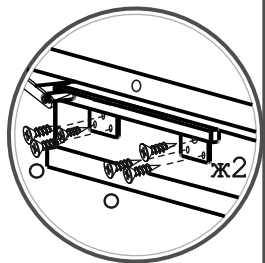
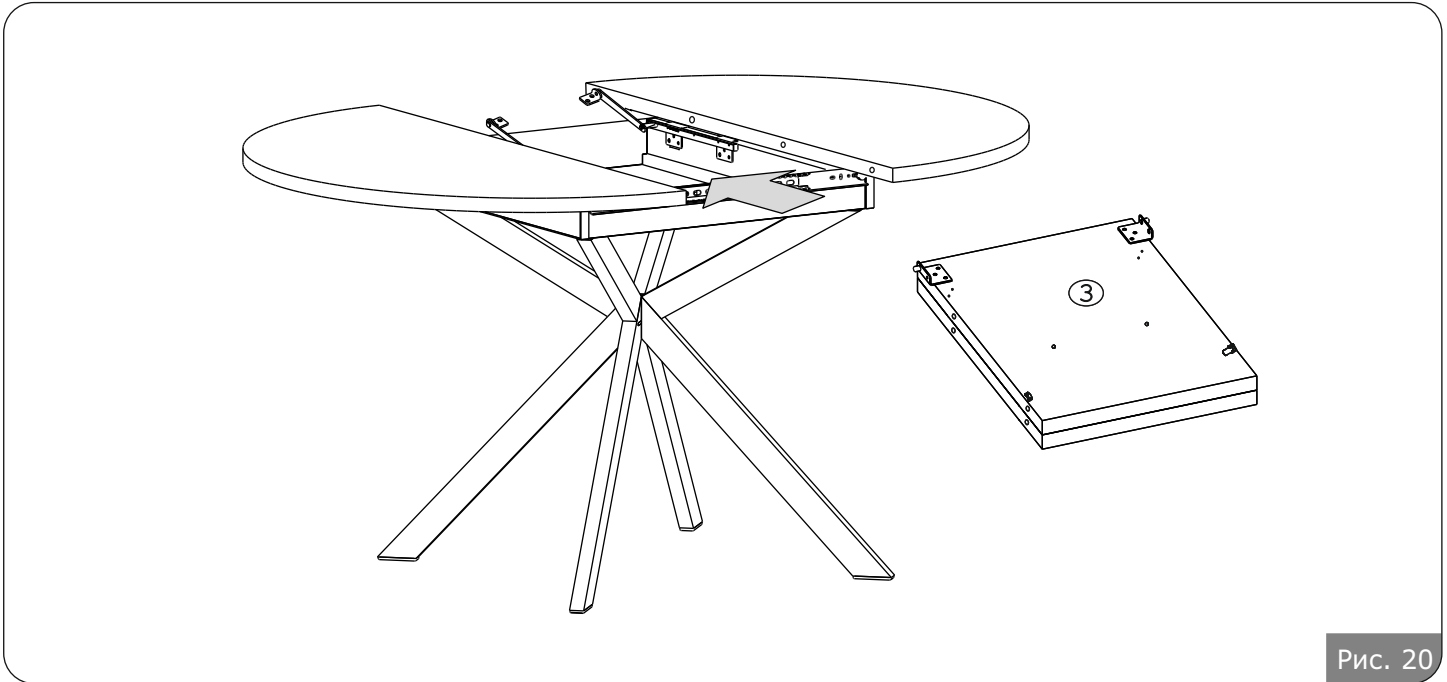
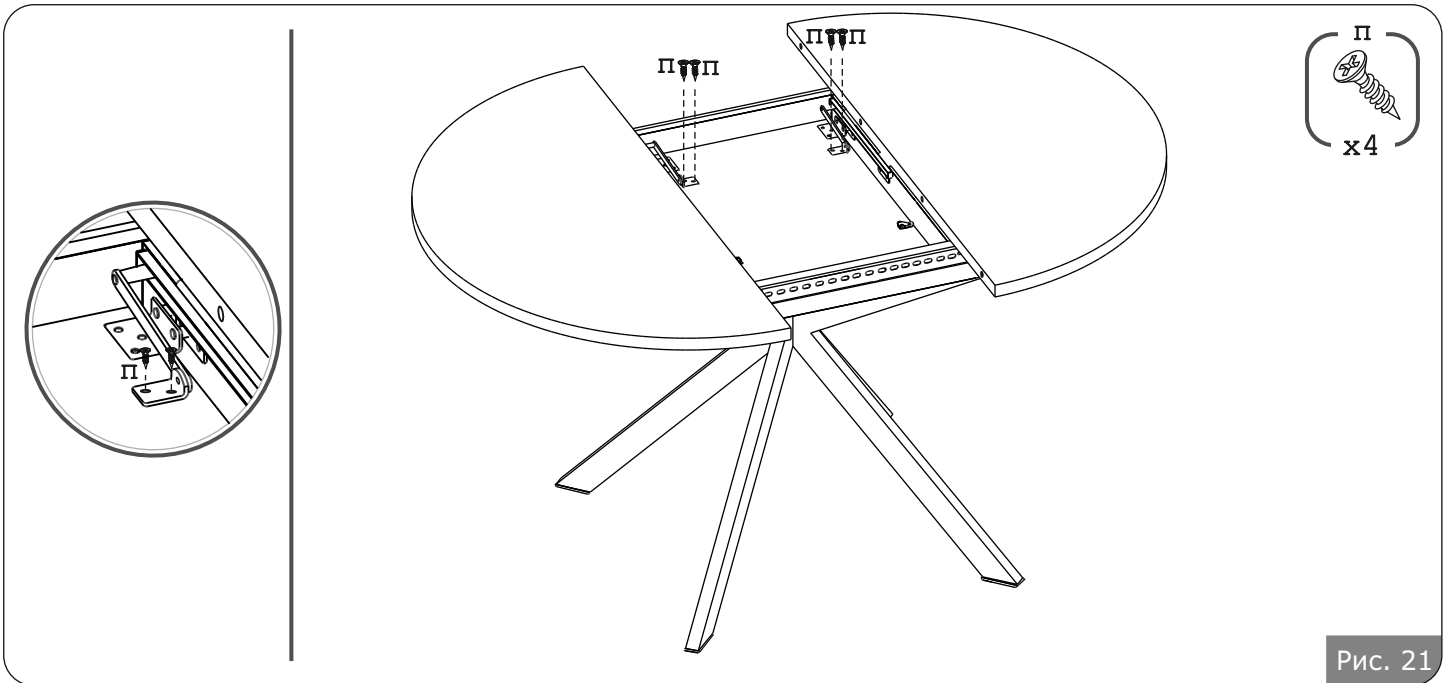

Рис. 21